

RESI[®]

Face

Neues Design, neue Betätigung.



Bei der Entwicklung
eines neuen
Tisches denken wir
vor allem an Ihre
Gesundheit.

Wir haben über jedes Detail nachgedacht, jedes Detail wurde getestet, damit wir alle technischen Anforderungen und Ansprüche für Physiotherapeuten erfüllen und zugleich den Komfort für Patienten anbieten.



Rehabilitationsliegen JORDAN der Baureihe F



F2

JORDAN der Baureihe F - einmotorige Liegen - stabiler Konstruktion mit elektrischer Höhenverstellung des Tisches.

Die Baureihe F bildet das Grundmodell der professionellen Liege mit der neuen eleganten Konstruktion.

- Tisches von 50 - 105 cm stabil, und zwar auch mit dem Patienten.
- Die niedrigste Position ermöglicht einen einfachen Antritt auf den Tisch für körperbehinderte Patienten und ältere Leute.
- Die Tischpositionen kann man sehr leicht und leise während der Therapie ändern.
- Man kann sie als Untersuchungstische, Massagentische und Tische für die Physiotherapeuten ausnutzen.
- Ihre Anwendung findet diese Baureihe auch als Operationstische für die einfachen chirurgischen Eingriffe.

F2



F3

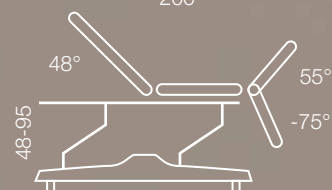
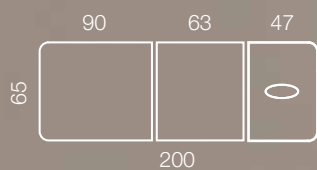

F4

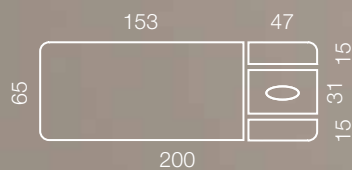

F5

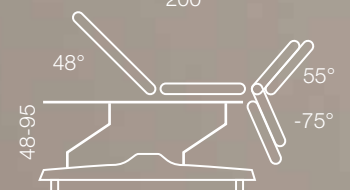

Rehabilitationsliegen JORDAN der Baureihe G

JORDAN der Baureihe U - zweimotorige Liegen mit elektrischer Einstellung der Höhe und des Rückenteils des Tisches in die Form des Buchstabens „U“.

Die einzelnen Modelle bilden die Baureihe der Rehabilitationsliegen für Physiotherapeuten.

- Die einfache und präzise Tischbedienung mittels der zwei bis drei Elektromotoren, beziehungsweise je nach der Wahl, mittels der Gasstützen, ermöglicht Ihnen alle Positionen, welche in der Physiotherapie ausgenutzt werden.
- Je nach den Ansprüchen Ihrer Praxis können Sie zwischen einem Zwei- bis Siebensegmenttisch wählen.
- Diese Tische sind für Kurhäuser, Stationäre, Physiotherapie- und Rehabilitationszentren sowie für Sprechzimmer der Fachärzte geeignet.



G5

G3

G5

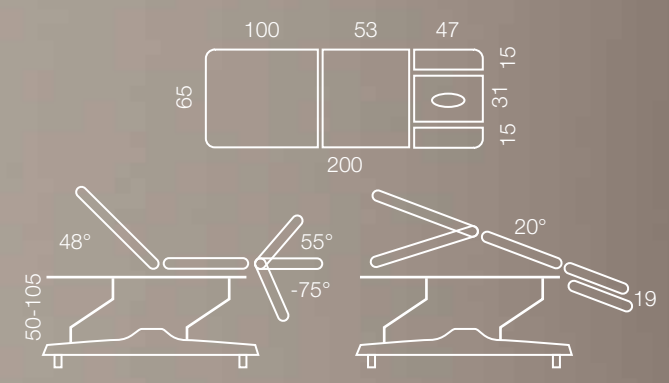
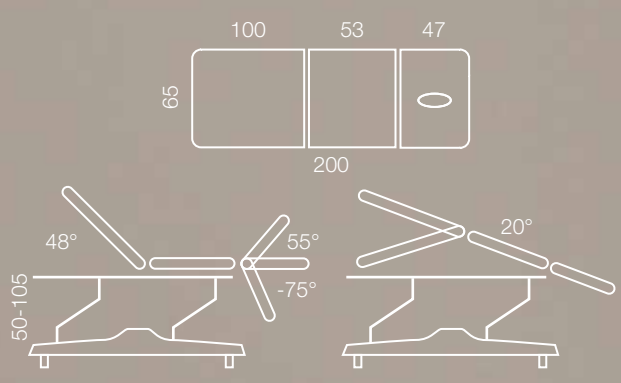

Jordan Face G plus

Drei-Kammer-Liege mit elektrischer Einstellung der Tischhöhe und der Position von Beinen und auch vom Rückenteil.

- Hoher Komfort der gepolsterten Segmente
- Einfache Betätigung und Positionierung der Liege
- Trendelenburg-Position

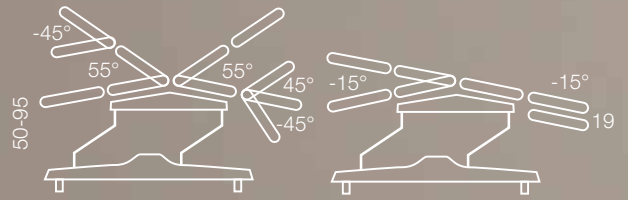
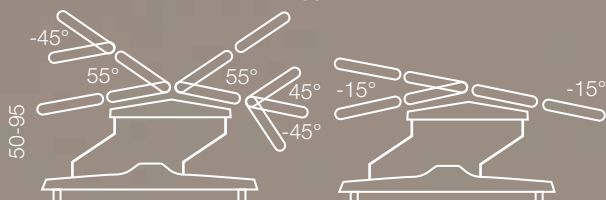
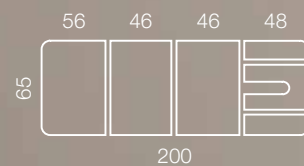
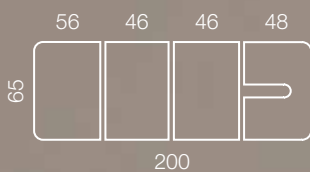

Farben

Wählen Sie sich die Farbe aus, welche Ihrem Arbeitsplatz am besten entsprechen wird. Die Farben haben die Kraft, unsere Laune und Gefühlen zu beeinflussen.

Wählen Sie sich die gelbe Farbe des Sonnenlichts aus, hellen Sie das Sprechzimmer durch einen blauen Tisch in der himmlischen Farbe auf, lassen Sie die ruhige Atmosphäre mittels der grünen Polsterung beseelen oder relaxen Sie mit einem pur weißen Tisch. Lassen Sie Ihre Phantasie auswählen.

Musterkarte der Kunstlederpolsterung



Musterkarte der Farben des Konstruktionsrahmens RAL

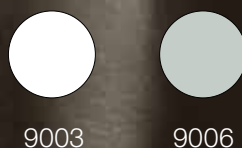

Abbildungen, Text und Farben im Katalog sind nur zur Orientierung und sind nicht verbindlich. Produkte können ohne vorherige Bekanntmachung geändert werden.

RESI®

Face

Konstruktion FACE ist für die Liegen entwickelt:

Reihe F: F2, F3, F4, F5

Reihe G: G3, G5, G4 plus, G6 plus

Reihe U: U2, U3, U4, U5, U6, U7

Reihe E: E1 Vojta-Tisch, E2 Vojta-Tisch

* Aktuelle Informationen auf www.resi.cz

RESI Třeboň spol. s r. o.
Novohradská 1153
379 01 Třeboň, Tschechische Republik

www.resi.cz

Tel.: +420 384 724 292
Fax: +420 384 724 293